

# "SYSTEM EDEN" "Vitrine EDW - 2"

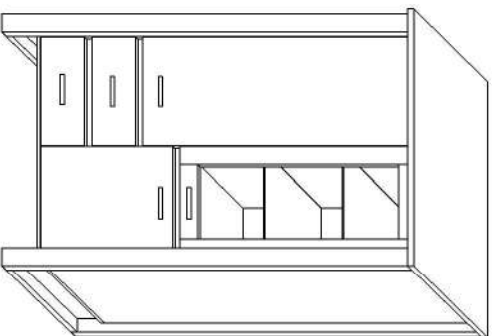

**NOTICE DE MONTAGE A CONSULTER AVANT TOUTE OPERATION D'ASSEMBLAGE**  
 Merci de vérifier la bonne conformité des pièces ainsi que la quantité.  
 En cas d'éléments manquants ou endommagés, veuillez nous contacter le plus rapidement possible.

L'opération d'assemblage est à effectuer sur une surface propre et sec (couverture). Les dommages causés par un montage incorrect et le non-respect de la séquence d'assemblage ne peut faire l'objet de contestation.

**Dans le cas où l'une des chevilles en bois qui sortait du trou sur une longueur supérieure à 10 mm ne devrait pas être utilisée, elle peut causer des dommages aux meubles en passant au travers.  
 Ce cas ne peut ne peut être soumis à une contestation.**



## Eléments contenus dans le paquet

Eléments d'assemblage		Quincaillerie			
H11	Fond arrière	4 szt.	KM	Cheville en bois	40 szt.
B1L	Panneau montant gauche	1 szt.	KF	Clé montage	2 szt.
B1P	Panneau montant droite	1 szt.	M15	Excentrique	68 szt.
PR1	Panneau séparateur	1 szt.	ZM	Goujon	68 szt.
BL1G	Plaqueau séparateur 28	1 szt.	ZMU	Capuchon	68 szt.
BL1D	Solet inférieur	1 szt.	W3X20	Vis 3x20	14 szt.
W1	Vitrerie	1 szt.	W3X30	Vis 3x30	6 szt.
P11	Baguette	3 szt.	SPP	Taquetés isolés	4 szt.
P12	Baguette gloos	2 szt.	UR	Pointe UR160/192	5 szt.
F11	Portes	1 szt.	W4X27P	Vis poignée 4x27	10 szt.
F12R	Portes - le cadre	1 szt.	PRD350	Châssis tiroir	2 szt.
F12S	Portes - gloos	1 szt.	B63X135T	Vis conique	8 szt.
F13	Portes	1 szt.	SP	Egare	24 szt.
F14	Facade tiroir	2 szt.	W3,5X16	Vis 3,5x16	16 szt.
ST1	Panneau arrière tiroir	2 szt.	Z0	Elément charnière	8 szt.
SB1L	Côté gauche tiroir	2 szt.	PZ	Elément charnière	8 szt.
SB1P	Côté droit tiroir	2 szt.	PP	Taquet	20 szt.
H12	Fond tiroir	2 szt.	BZ	Plaque métallique	8 szt.
L11	Elément panneau 28	2 szt.	DS	Fixation du verre	6 szt.
L12	Elément panneau 28	2 szt.			
L13	Elément panneau 28	2 szt.			
L14	Elément panneau 28	2 szt.			
L15	Elément panneau	2 szt.			
L16	Elément panneau	1 szt.			

SP	PRD350	BZ	KM	ZM	DS
ZO	W4X35P W4X30P	SPP	K70X50	M15	
ZK	ZMU	UR	KF	PZ	W35X16 W3X20

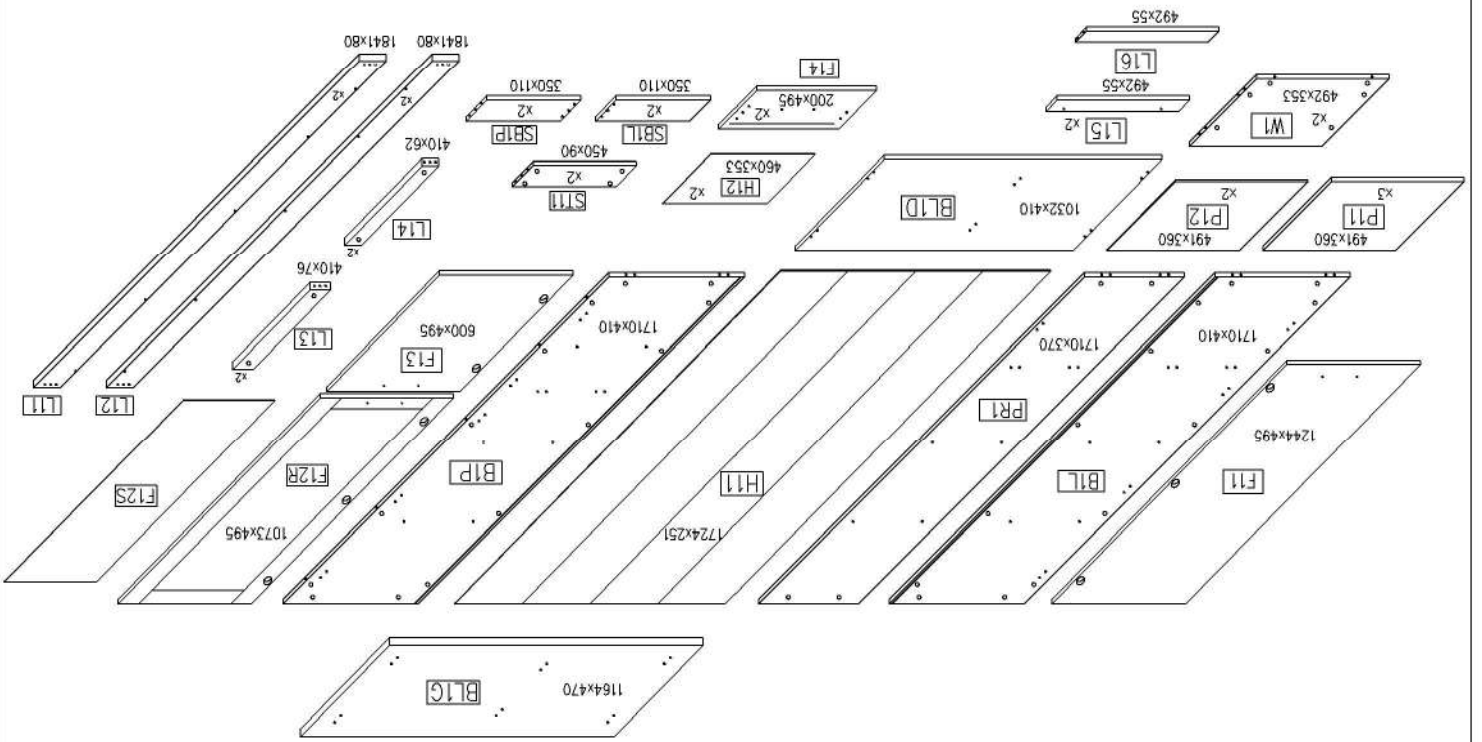

**Outils nécessaires**

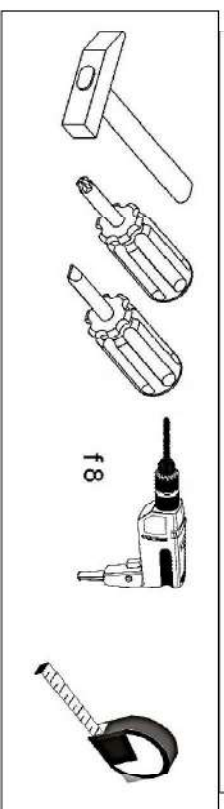

**Principe d'assemblage pas goujon/excentrique**

<p><b>Step 1:</b> Screw dowel into wooden element</p>	<p><b>Step 2:</b> Move element with mounted dowel to corresponding element</p>	<p><b>Step 3:</b> Place cam into hole with mounted dowel</p>	<p><b>Step 4:</b> Using screwdriver or Allen wrench twist cam clockwise.</p>
---	--	--	--

**Instructions d'assemblage**  
**Fig. 1-4.**  
**Assemblage des éléments.**

1

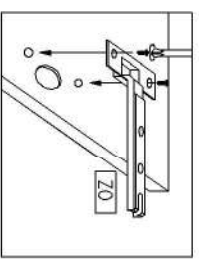
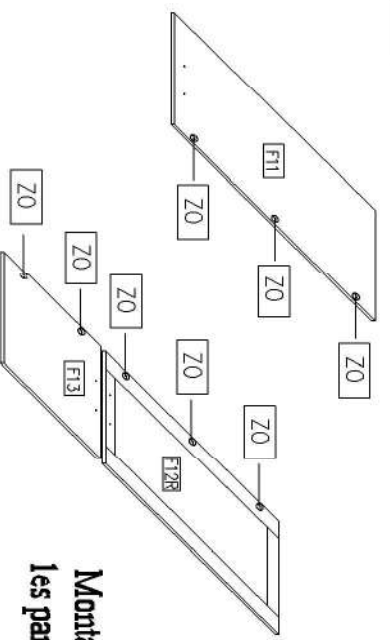

**Fig. n°1**  
**Montage des charnières sur les panneaux vis. 35x16mm.**

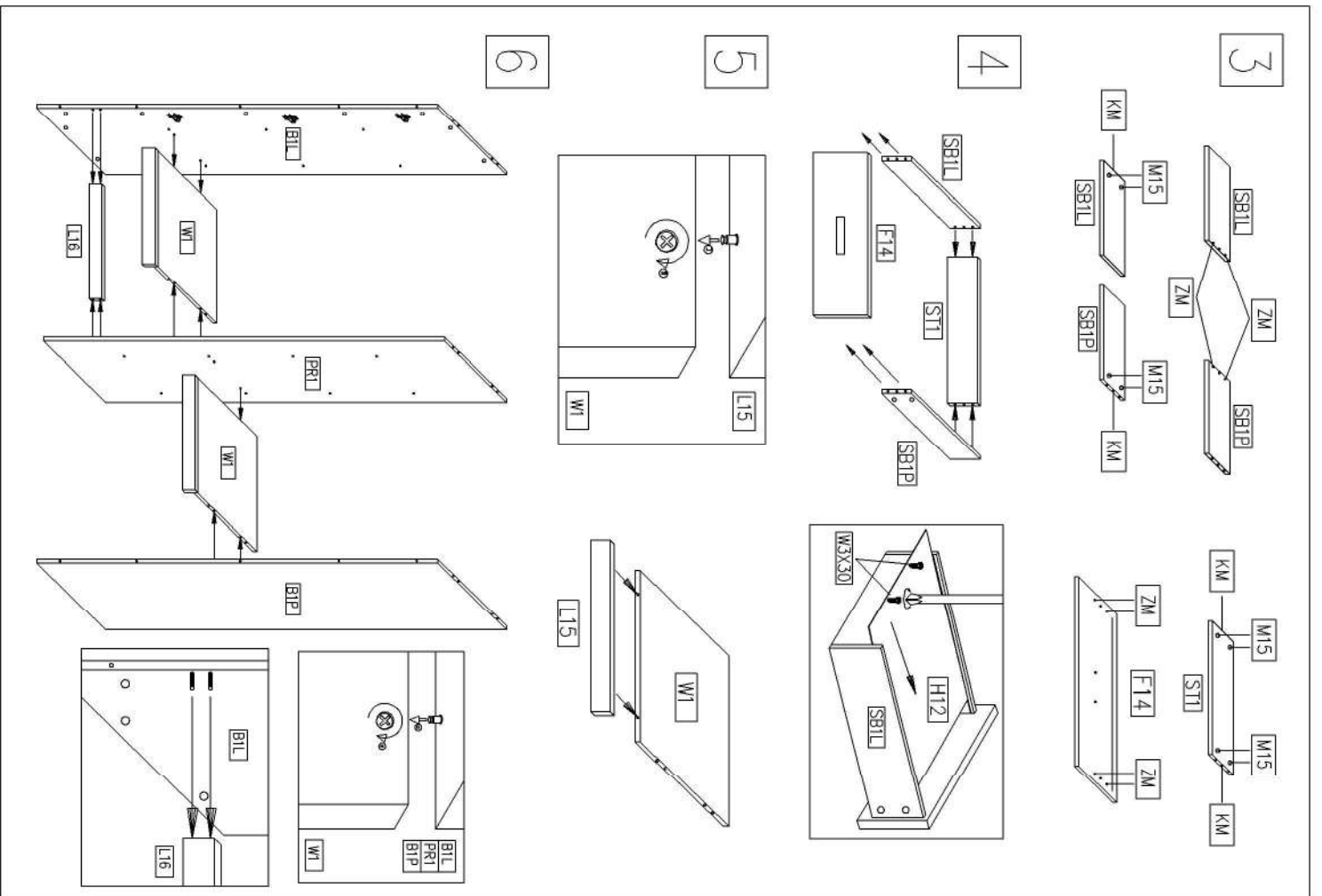
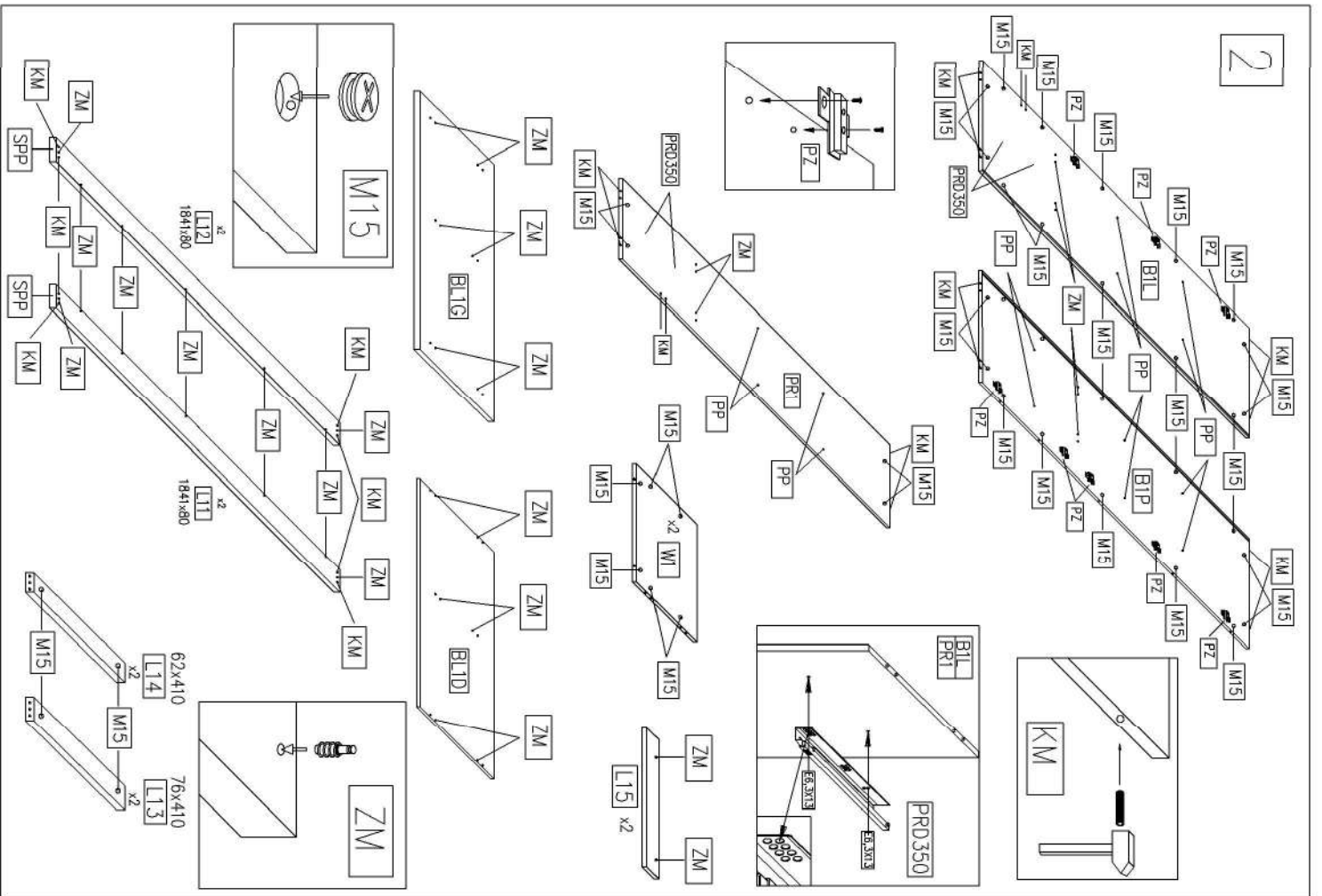

7

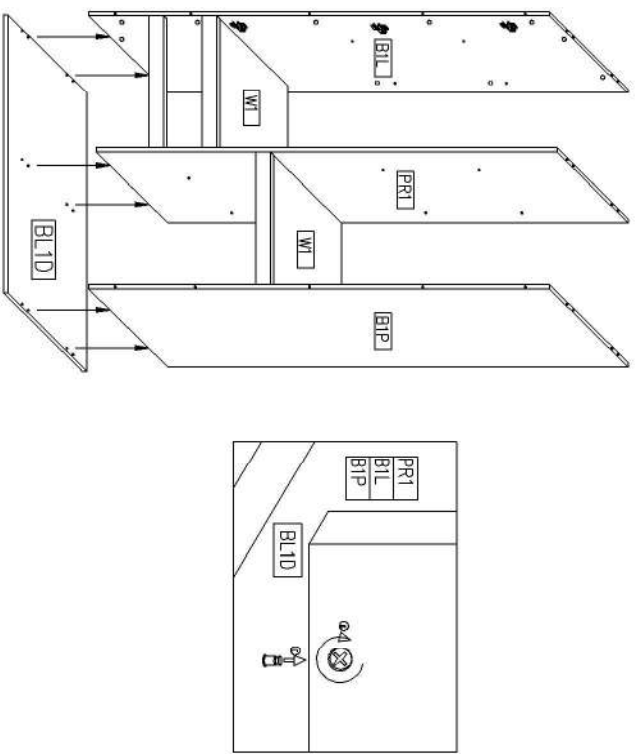

8

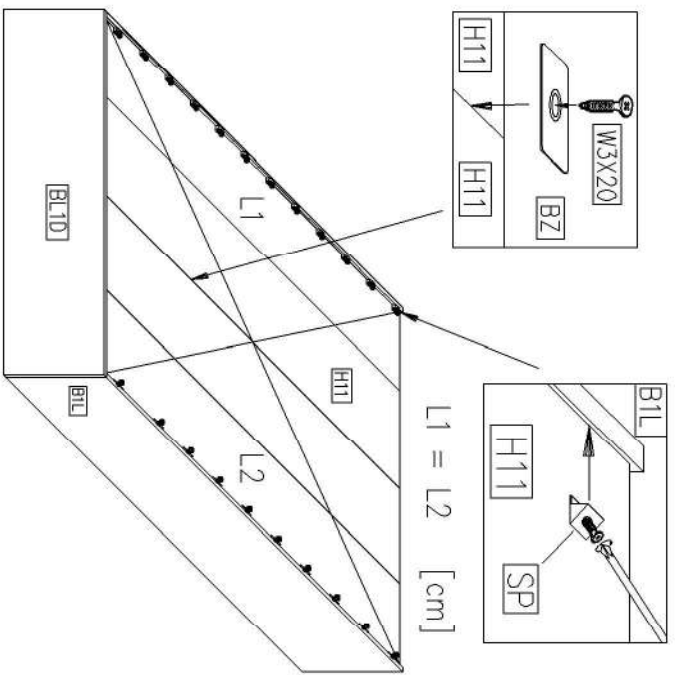

9

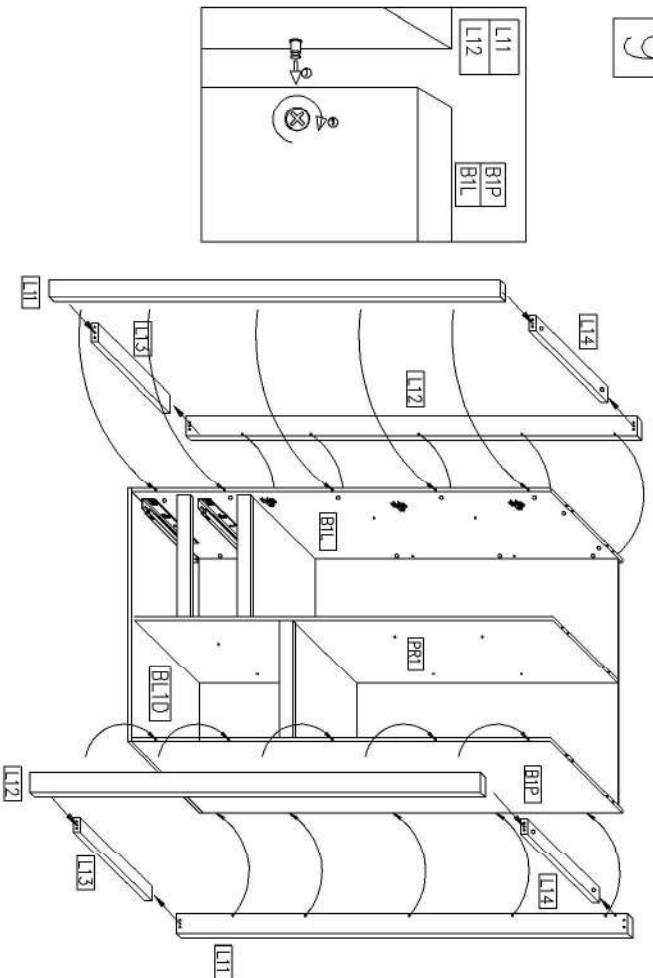

10

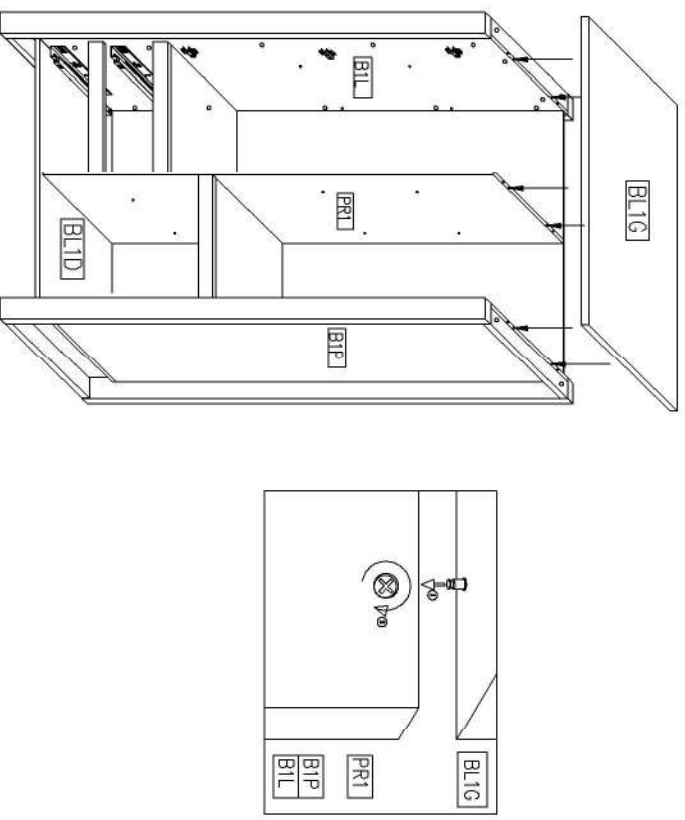

11

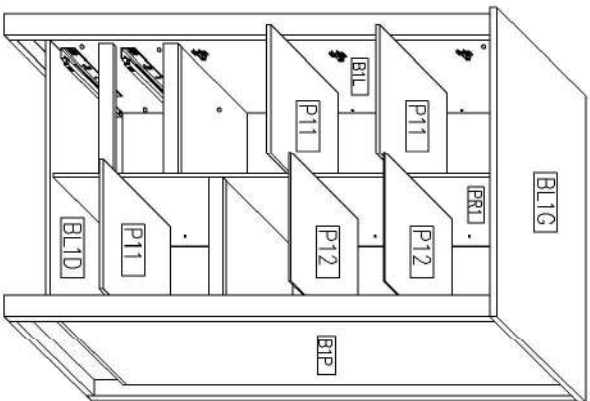

12

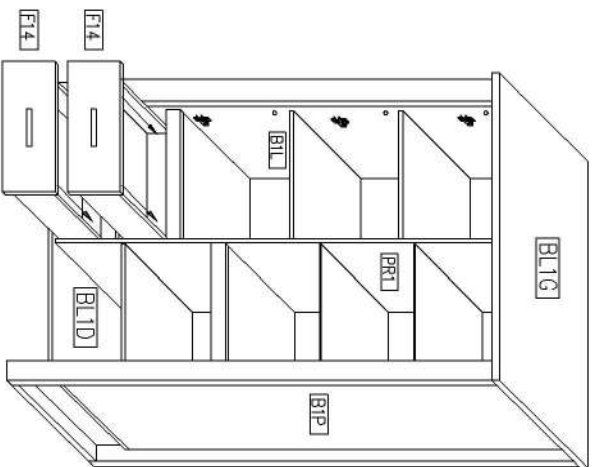

13

