

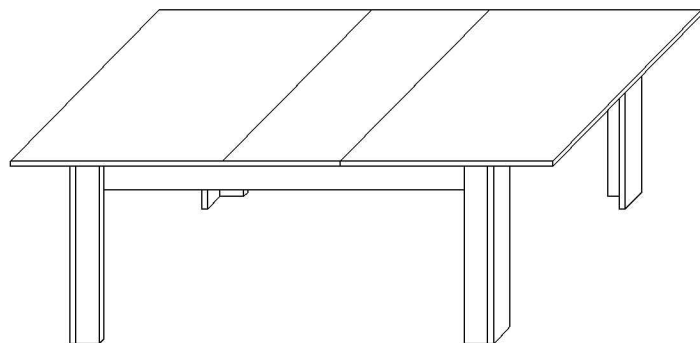

# Table de séjour JST-1B 78/160/210x90



**NOTICE DE MONTAGE A CONSULTER AVANT TOUTE OPERATION D'ASSEMBLAGE**  
 Merci de vérifier la bonne conformité des pièces ainsi que la quantité.  
 En cas d'éléments manquants ou endommagés, veuillez nous contacter le plus rapidement possible.

L'opération d'assemblage est à effectuer sur une surface propre et sec (couverture). Les dommages causés par un montage incorrect et le non-respect de la séquence d'assemblage ne peut faire l'objet de contestation.

Dans le cas où l'une des chevilles en bois qui sortait du trou sur une longueur supérieure à 10 mm ne devrait pas être utilisée, car elle peut causer des dommages aux meubles en passant au travers. Ce cas ne peut être soumis à une contestation.

## Eléments contenus dans le paquet

Eléments d'assemblage			Quincaillerie		
BL11G	Plateau de table	1 sz.	KM	Cheville en bois	16 sz.
BL12G	Plateau de table	1 sz.	W3,5X16	Vis 35x16	62 sz.
WK1	Allonge	1 sz.	K70X50	Vis 70x50	8 sz.
NL11	Pieds	2 sz.	ZK	Capuchon	8 sz.
NL12	Pieds	2 sz.	M15	Excentrique	34 sz.
NL13	Pieds	2 sz.	ZM	Goujon	34 sz.
NL14	Pieds	2 sz.	ZMU	Capuchon	34 sz.
L11	Traverse	2 sz.	SPY	Taquets	8 sz.
L12	Traverse	2 sz.	KF	Clé de montage	1 sz.
LP1	Traverse soutien	2 sz.	S6x25	Vrille 6x25	16 sz.
			T6x11x13	Vis T6x11x13	16 sz.
			PRS1150	Traverse de guidage	2 sz.
			EB	Connecteur cheville	6 kpl.
			ZB	Crochet de fermeture	4 kpl.

PRS1150



ZB

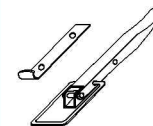

W4X35P



W4X30PM15

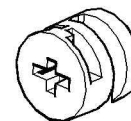

ZM

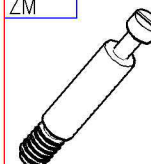

S6X25



EB

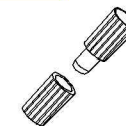

T6x11x13

ZK



ZMU



K70X50



KF

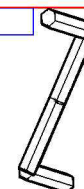

KM

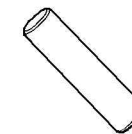

W35X16



W3X30



W4X30

W4X20

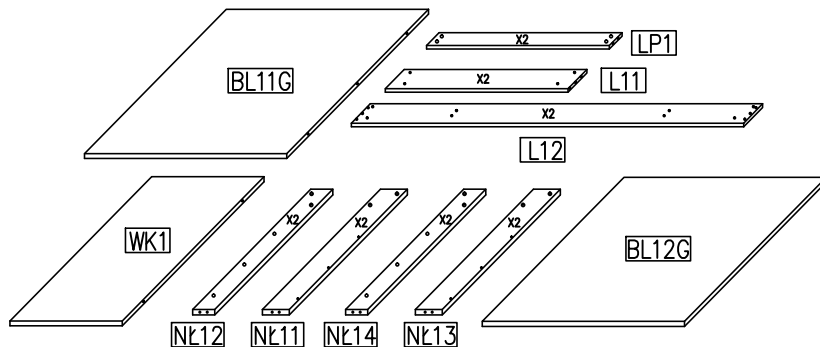

Outillage nécessaire

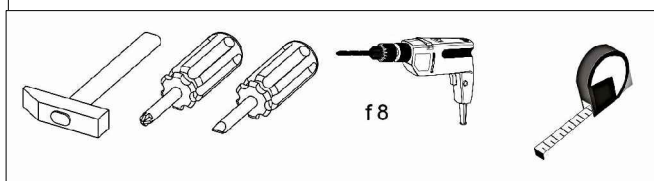

Principe d'assemblage par goujon/excentrique.

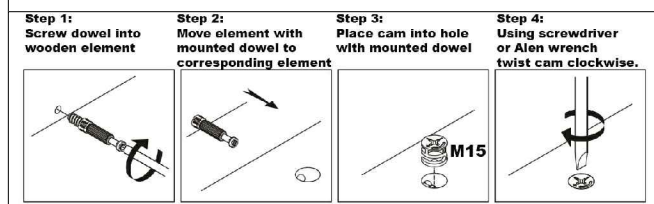

ATTENTION

Avant le montage, examiner soigneusement les étapes d'assemblage fournies par le fabricant.

Fig. 1-3.

Préparation des éléments en vue de l'assemblage.

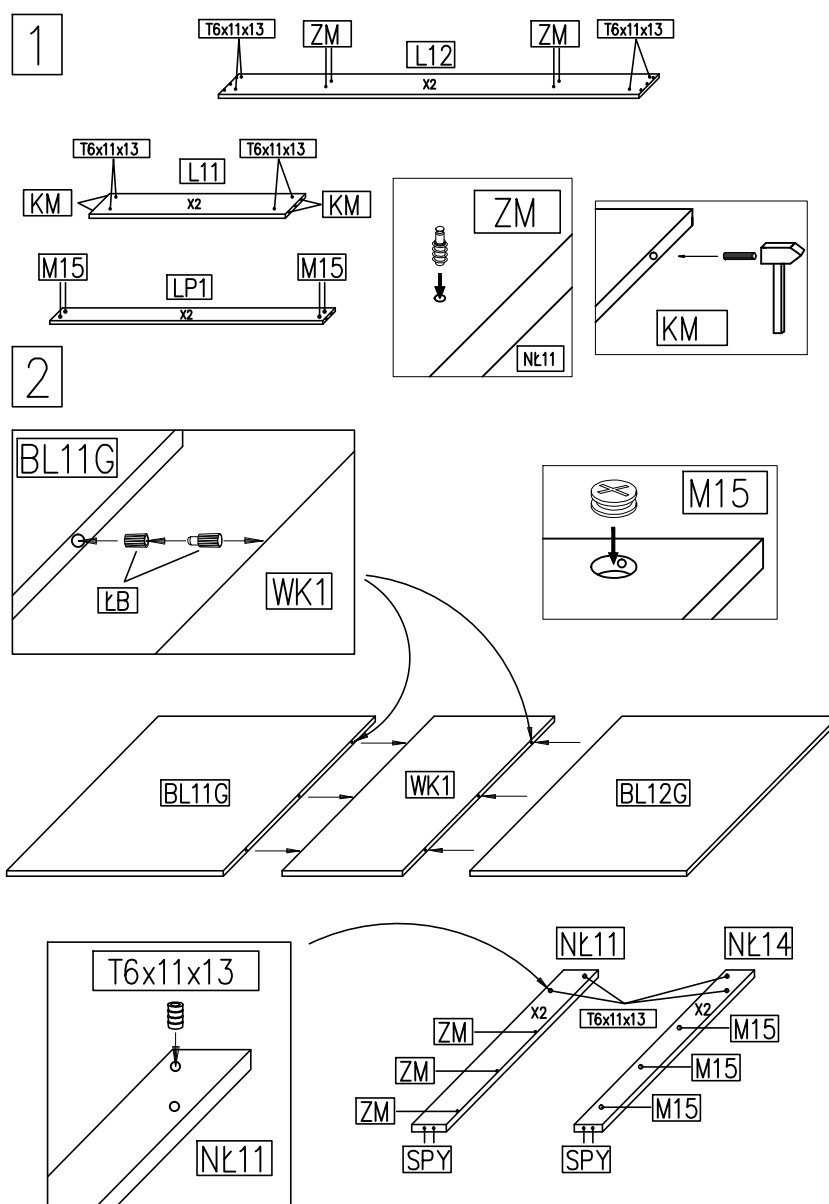

3

Fig. n°3  
Assemblage des pieds NL11/NL12/NL13/NL14 (vis  
goujon/excentrique)

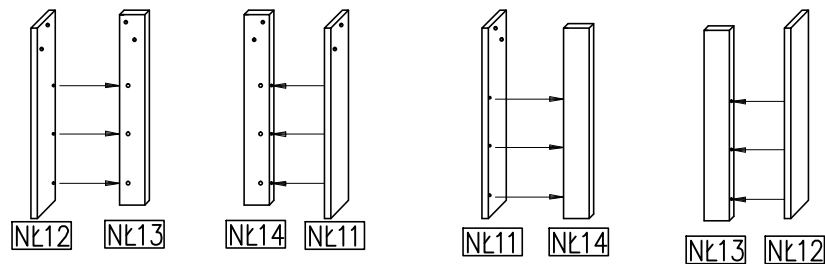

4

Fig. n°4  
Assemblage des traverses de soutien du plateau supérieur par vis  
goujon/excentrique

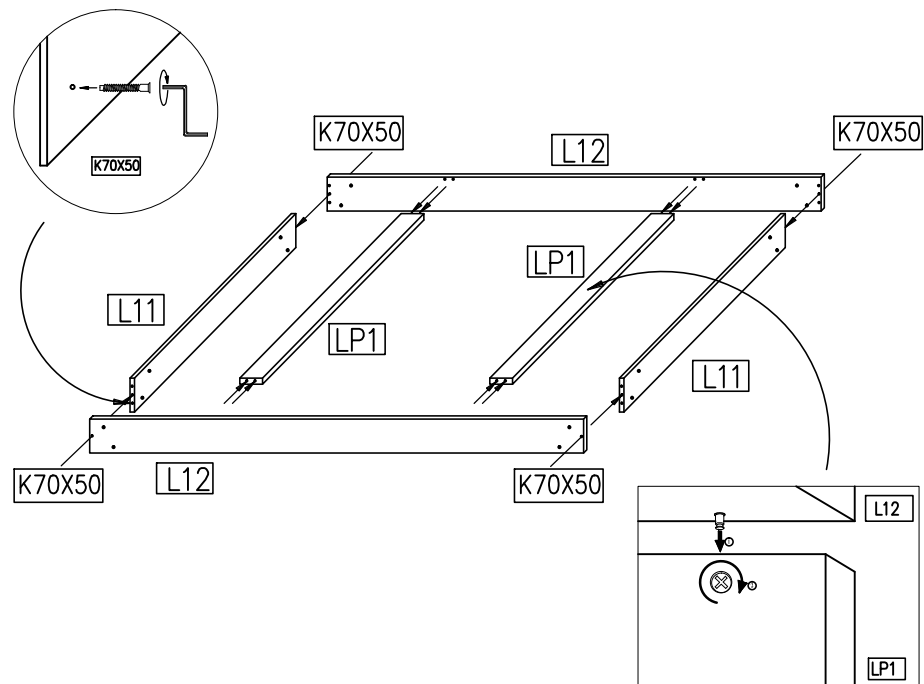

5

Fig. n°5  
Assembler les pieds sur les  
traverses. Vis S6x25mm.

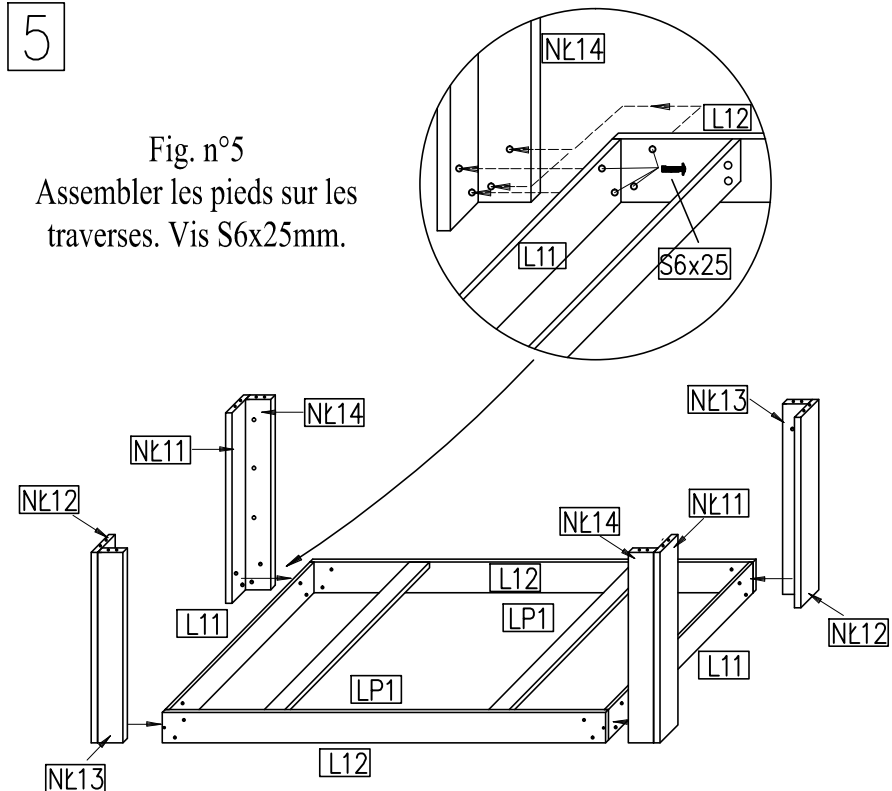

6

Fig. n°6  
Installation des  
guides PRS1150 sur  
les traverses. Vis  
35x16mm.

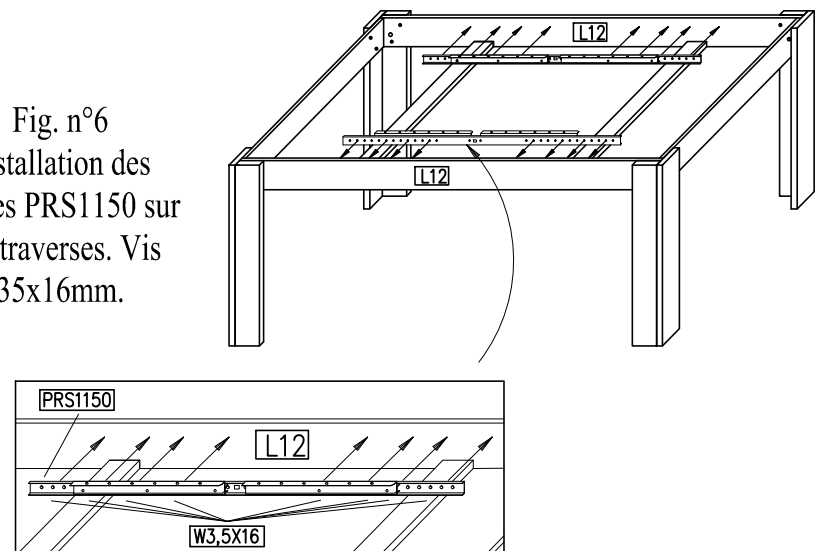

7

Fig. n°7

Installer l'ensemble sur le plateau de table. Vis W35x16mm.

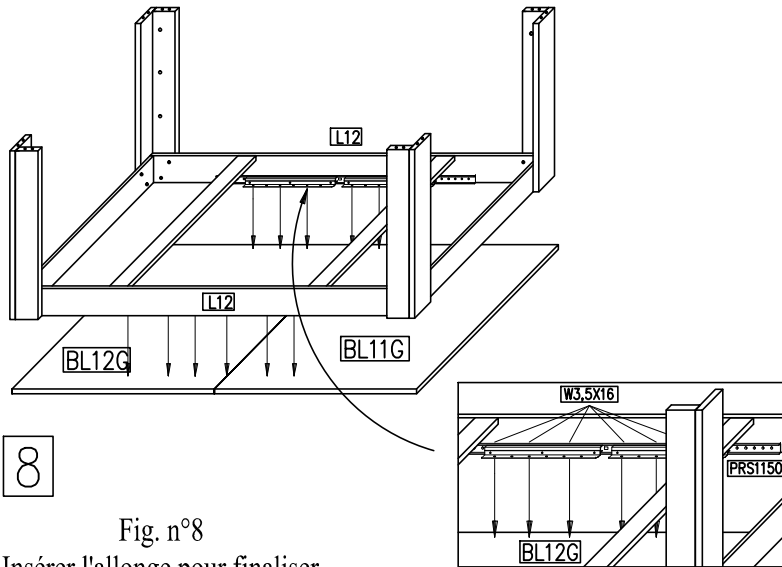

8

Fig. n°8

Insérer l'allonge pour finaliser le montage et vérifier l'alignement. Au besoin, rectifier.

