

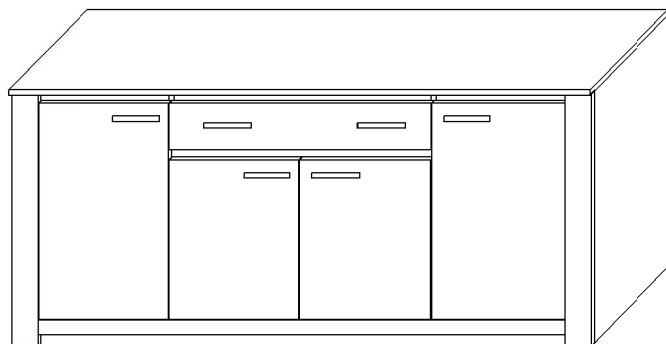

JORK

Commode JK-220

220 / 98 / 47 cm



NOTICE DE MONTAGE A CONSULTER AVANT TOUTE OPERATION D'ASSEMBLAGE
 Merci de vérifier la bonne conformité des pièces ainsi que la quantité.
 En cas d'éléments manquants ou endommagés, veuillez nous contacter le plus rapidement possible.

L'opération d'assemblage est à effectuer sur une surface propre et sec (couverture). Les dommages causés par un montage incorrect et le non-respect de la séquence d'assemblage ne peut faire l'objet de contestation.

Dans le cas où l'une des chevilles en bois qui sortait du trou sur une longueur supérieure à 10 mm ne devrait pas être utilisée, elle peut causer des dommages aux meubles en passant au travers.
 Ce cas ne peut ne peut être soumis à une contestation.

Éléments contenus dans le paquet

Elements d'assemblage			Quincaillerie		
H11	Fond arrière	2 szt.	KM	Cheville en bois	26 szt.
B1L	Panneau montant gauche	2 szt.	K70X50	Vis 70x50	4 szt.
B1P	Panneau montant droite	1 szt.	ZK	Capuchon	4 szt.
BL1G	Plateau supérieur	1 szt.	KF	Clé montage	1 szt.
PR11	Panneau séparation	1 szt.	M15	Excentrique	50 szt.
PR12	Panneau séparation	1 szt.	ZM	Goujon	50 szt.
W11	Etagère	1 szt.	ZMU	Capuchon	50 szt.
W12	Etagère	1 szt.	W3X30	Vis 3x30	6 szt.
F11	Portes	1 szt.	W3X20	Vis 3x20	25 szt.
F12	Portes	1 szt.	E63X13	Vis	16 szt.
F13	Portes	1 szt.	E63X13ST	Vis conique de Glissière tiroir	4 szt.
F14	Portes	1 szt.	SPP	Taquets isolé	4 szt.
P11	Etagère	4 szt.	SPY	Taquets	4 szt.
P12	Etagère	1 szt.	UA	Poignée UA160 / 220 SA	6 szt.
C1	Plinth	1 szt.	W4X25P	Vis poignée 4x27	12 szt.
F11	Facade tiroir	1 szt.	PRD400	Glissière tiroir	1 szt.
ST1	Panneau arrière tiroir	1 szt.	SP	Equerre	25 szt.
SB1L	Côté gauche tiroir	1 szt.	PMP	Renfort fond de tiroir	2 szt.
SB1P	Côté droit tiroir	1 szt.	ZR	Elément charnière	4 szt.
H12	Fond tiroir	1 szt.	Z1/2 0	Elément charnière	4 szt.
L11	Elément panneau	1 szt.	PZ	Elément charnière	8 szt.
L12	Elément panneau	1 szt.	PP	Taquet	20 szt.
L13	Elément panneau	2 szt.	BZ	Plaque métallique	10 szt.
L14	Elément panneau	1 szt.	W3,5X16	Vis	20 szt.
L15	Elément panneau	1 szt.			
L16	Elément panneau	1 szt.			

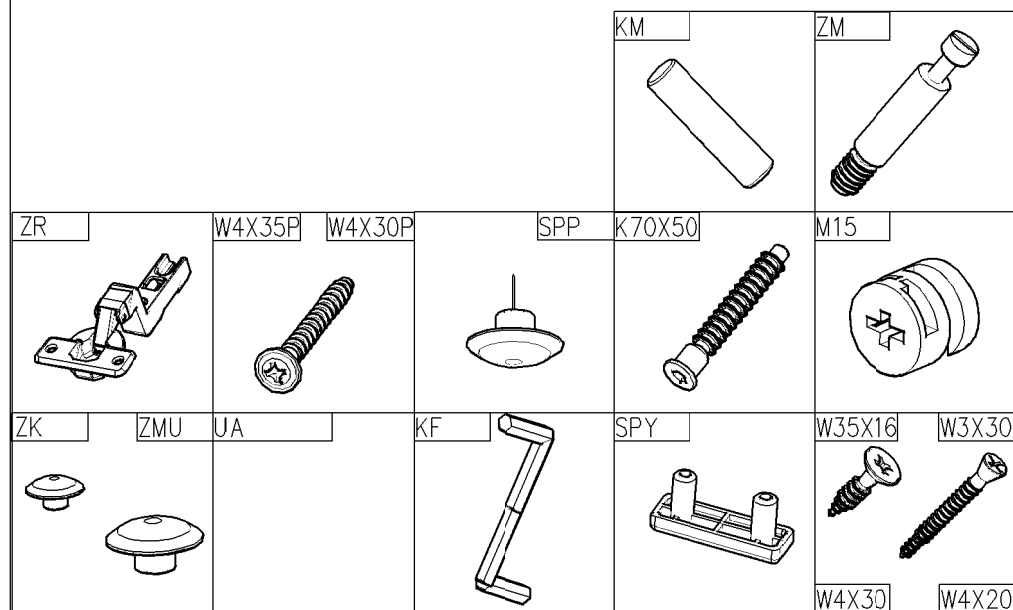

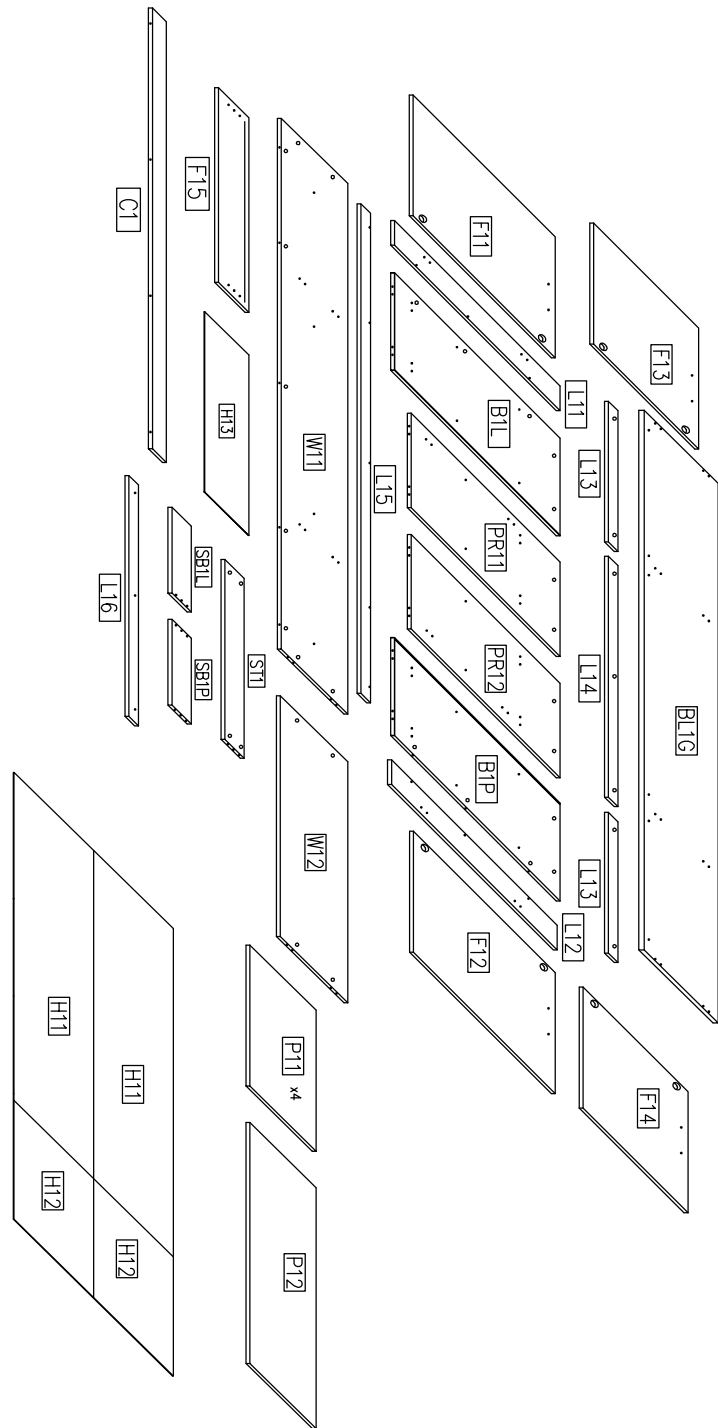

Outillage nécessaire

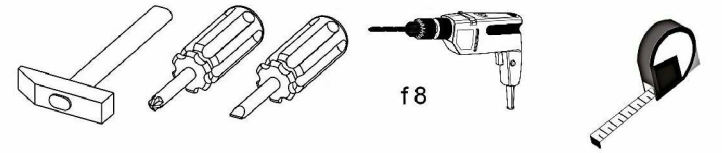

Principe d'assemblage pas goujon/excentrique

<p>Step 1: Screw dowel into wooden element</p>	<p>Step 2: Move element with mounted dowel to corresponding element</p>	<p>Step 3: Place cam into hole with mounted dowel</p>	<p>Step 4: Using screwdriver or Allen wrench twist cam clockwise.</p>
---	--	--	--

Instructions d'assemblage

Fig. 1-4.

Assemblage des éléments.

1

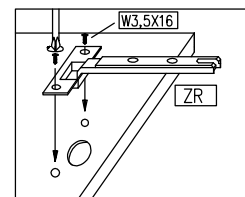
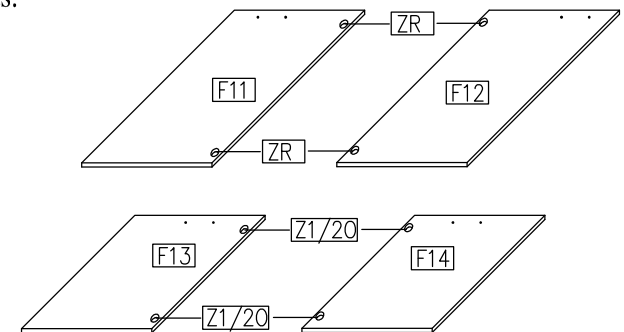
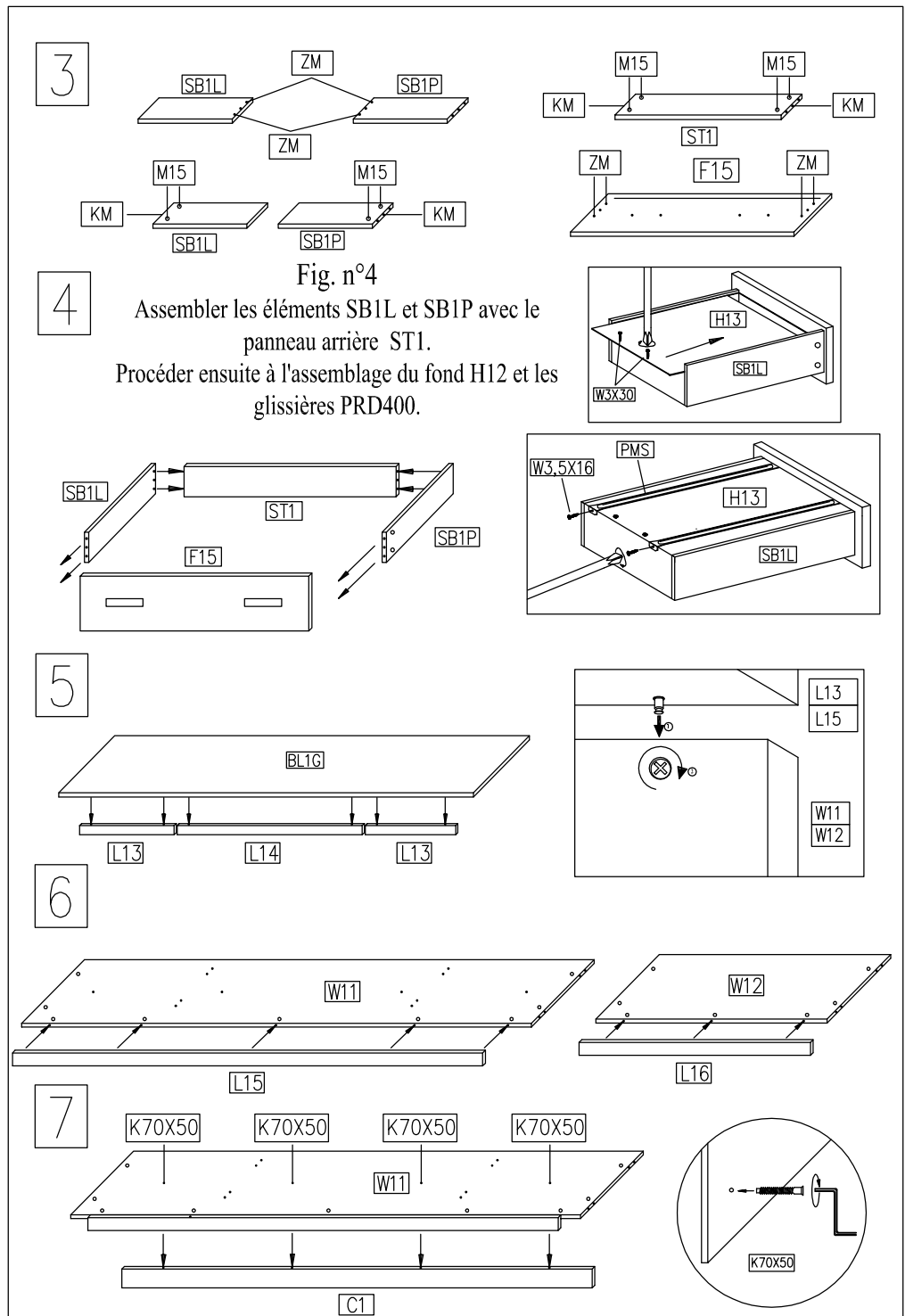
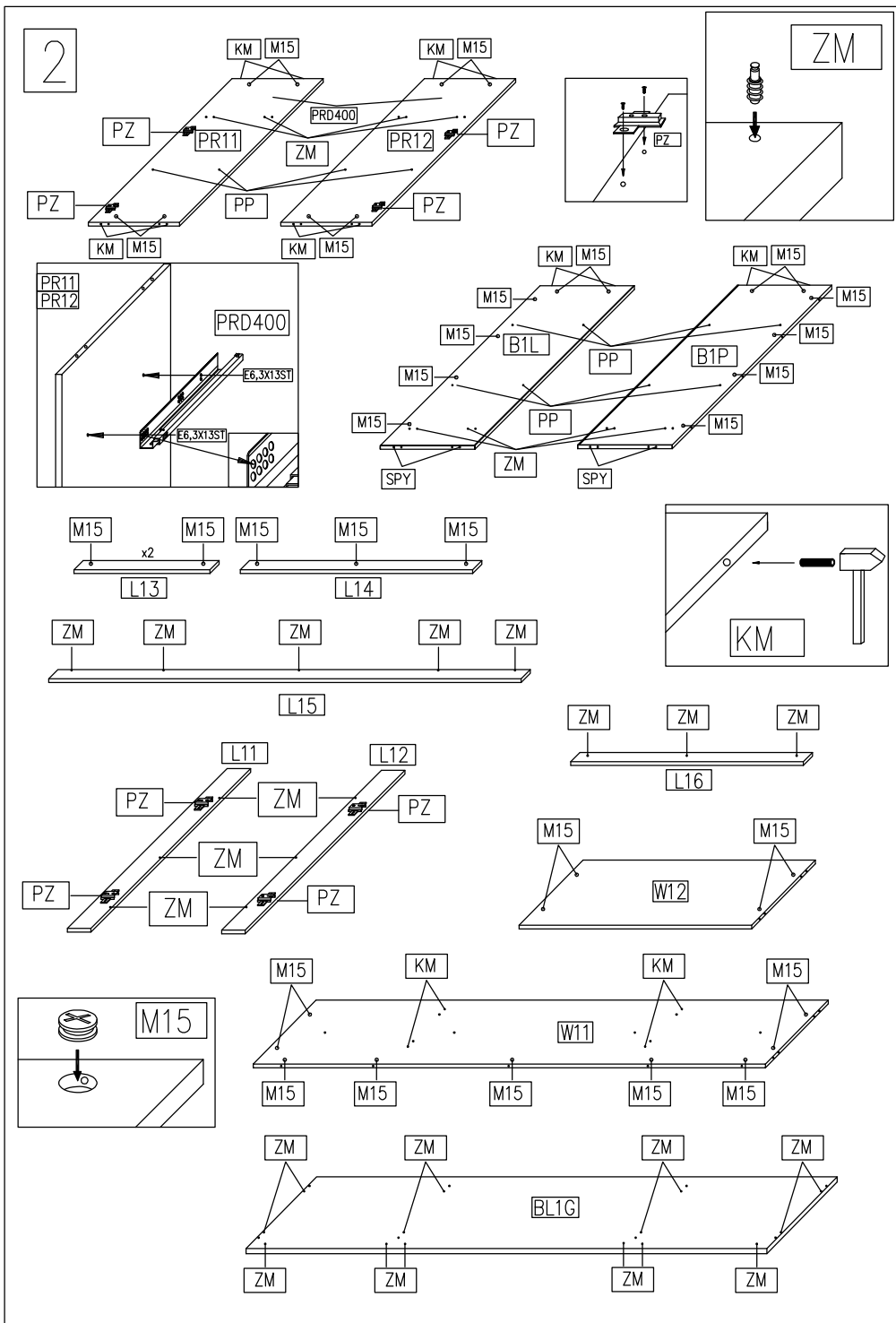
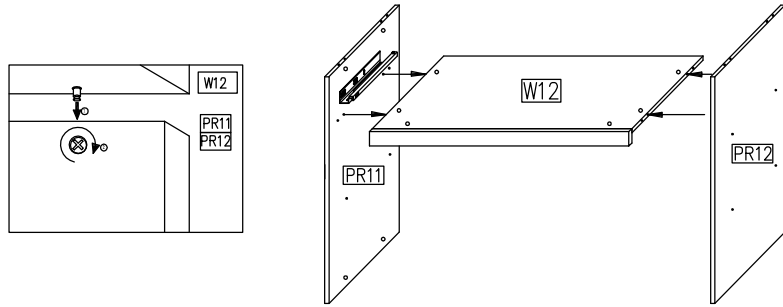

Fig. n°1
Montage des charnières sur les panneaux vis. 35x16mm.



8

Fig. n°8
Assembler des composants PR 11 / PR12..



9

Fig. n°9
Placer les éléments sur le socle inférieur PR11/PR12.

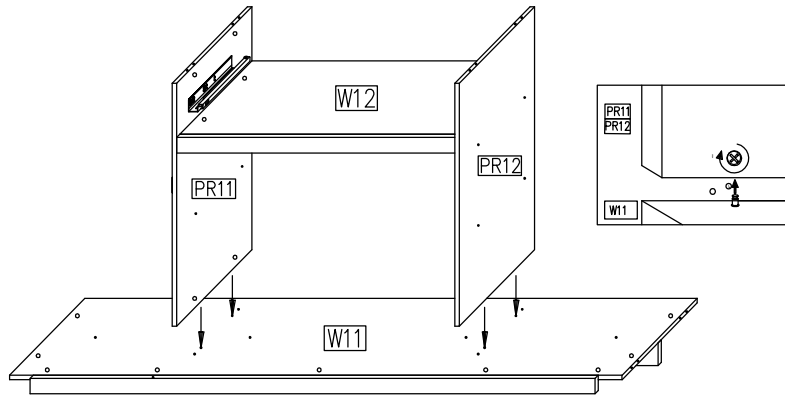

10

Installer les tiroirs latéraux B1L / B1P.

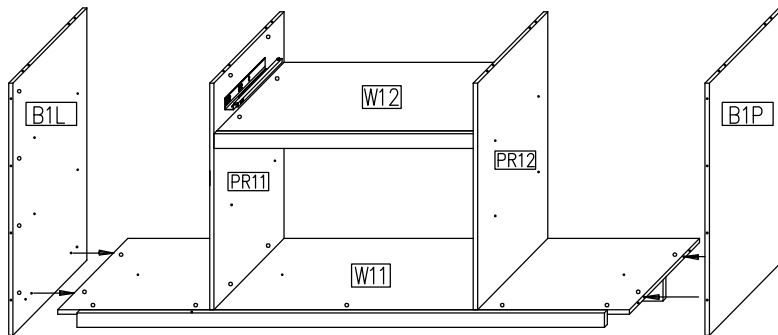

11

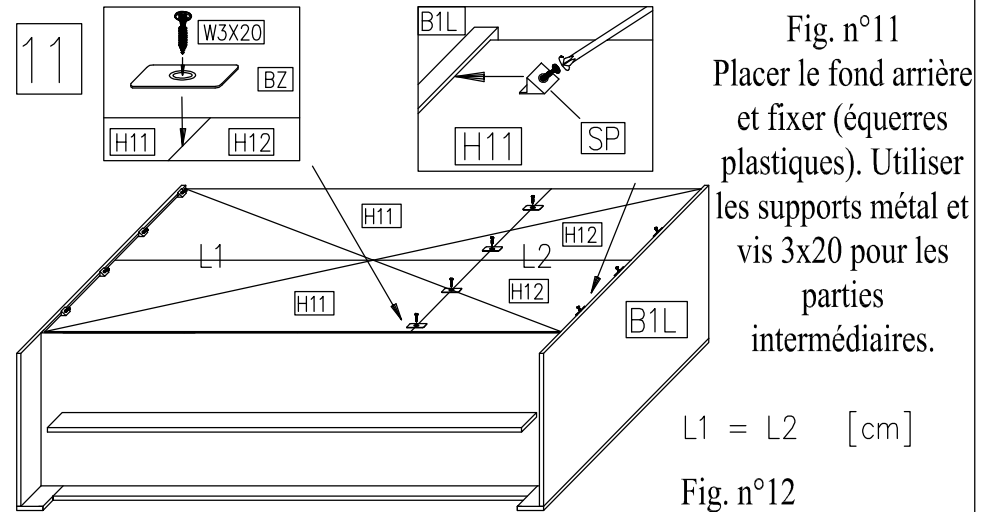

$$L1 = L2 \quad [\text{cm}]$$

Fig. n°12
Procéder au montage des éléments .

12

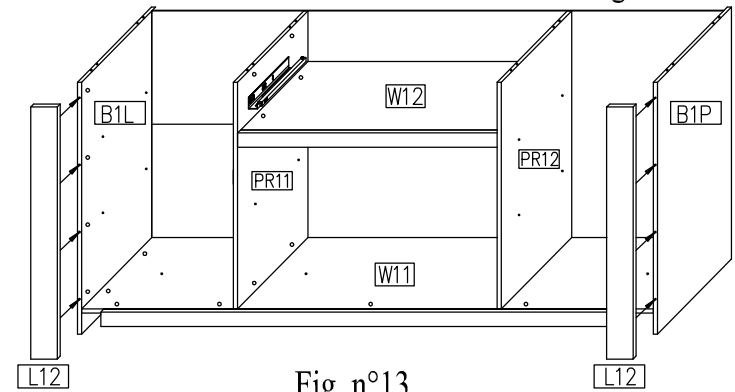

13

Fig. n°13
Monter le plateau supérieur. Fixation par goujon/excentrique.

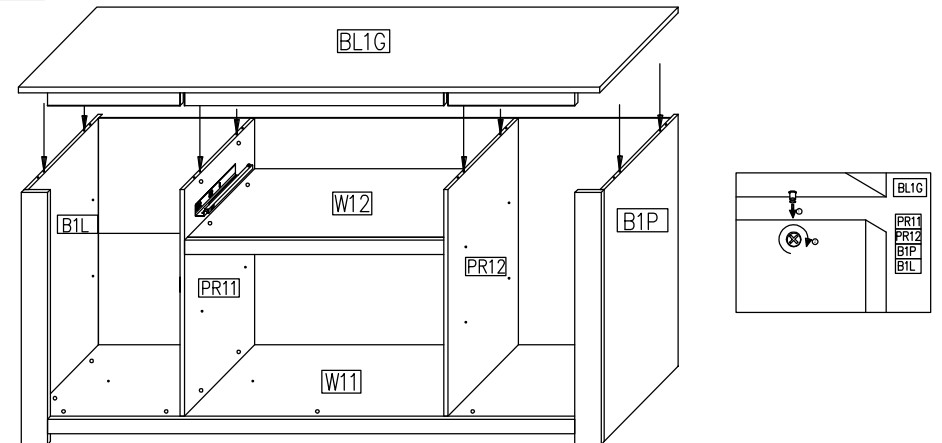

14

Fig. n° 14
Insérer ensuite les étagères.

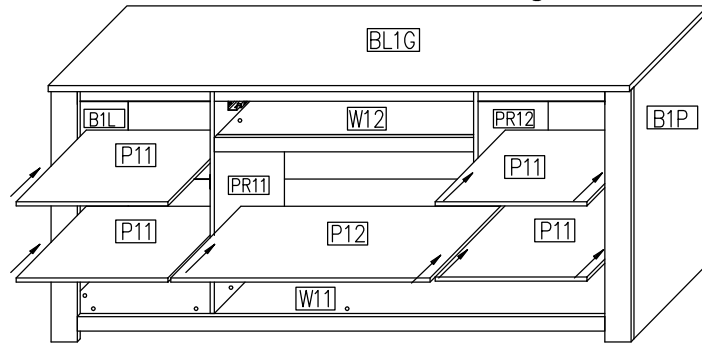

15

Fig. n° 15
Placer les étagères et le tiroir.

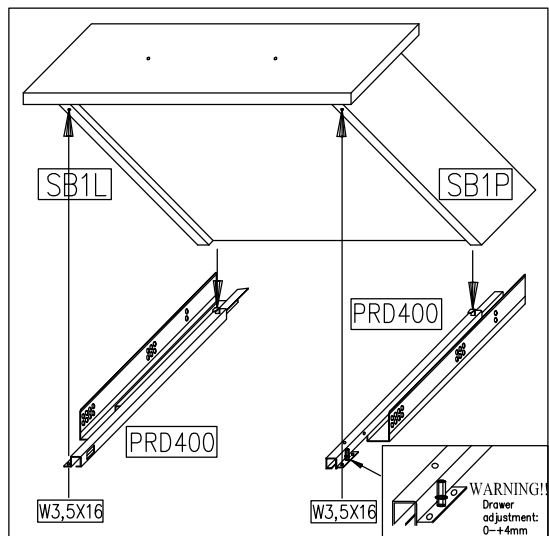
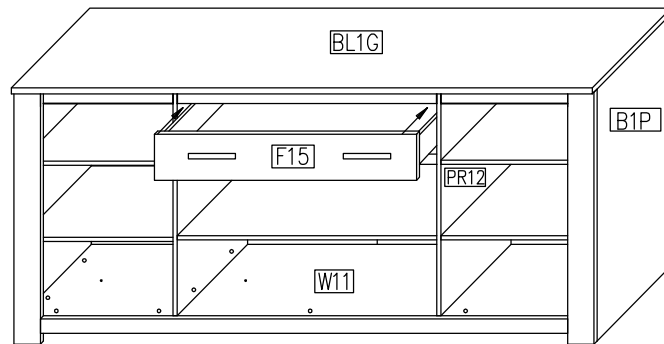

16

Fig. n° 16
Monter ensuite les portes pour finaliser l'assemblage.
Vérifier l'alignement et rectifier si besoin.

